

# QRP 시리즈

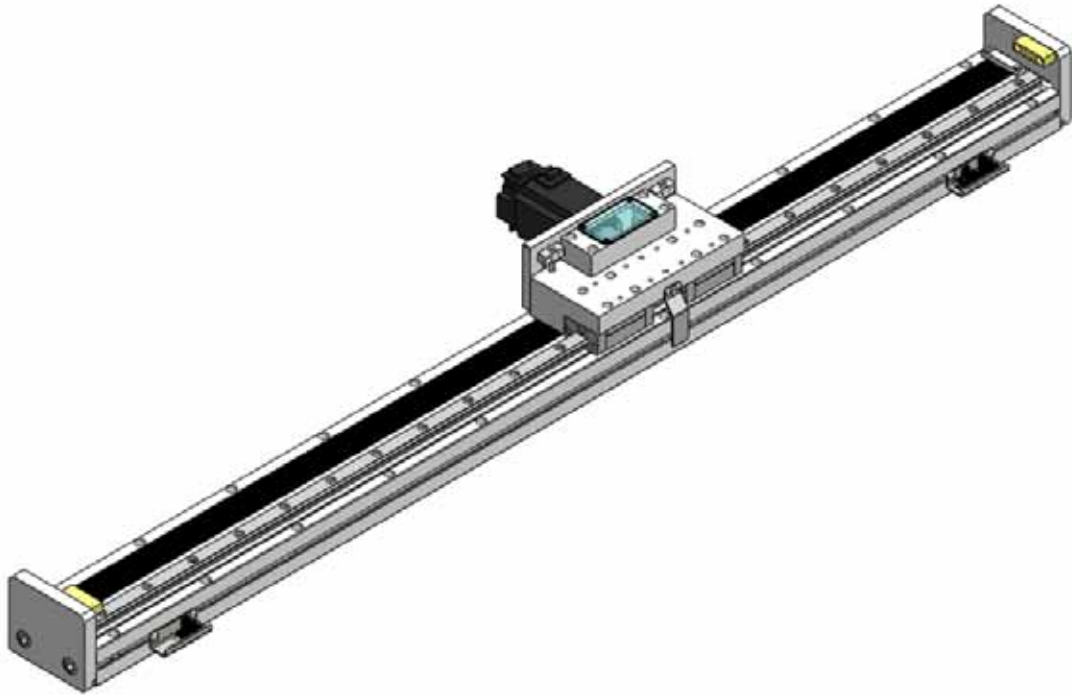

## 제품 특징

LM GUIDE형 랙피니언 타입 벨트 구동 로봇

초장축(10M) & Multi-Slider 대응

가반하중 : 15~20kg, 속도 : Max. 2M

반복정밀도 :  $\pm 0.02\text{mm}$ , 소음 : 60dB 이하

고강성 바디 구조, 사이즈 100mm

## 적용 분야

LCD / Solar Cell 물류이송장비

전자부품/제조장치

소형 검사 장비



TPC 메카트로닉스